

400S/460SJ

TELESCOPIC BOOM LIFT

NEW!



- 不整地対応型伸縮ブーム式リフト
- パワフルな四輪駆動
- 大型バスケット(2.44m×0.91m)
- ジブブーム装備(460SJ 2.0m)

 **snorkel**
www.snorkel.jp.com

TELESCOPIC BOOM LIFT

400S/460SJ

SPECIFICATIONS	400S	460SJ
最大作業高	14.2m	16.0m
最大床高 (A)	12.2m	14.0m
最大アウトリーチ	10.1m	12.8m
床寸法	2.44m×0.91m	2.44m×0.91m
全幅 (B)	2.31m	2.31m
全長 (C)	7.57m	8.76m
格納時高さ (D)	2.38m	2.38m
地上高さ	317mm	317mm
最大積載荷重 (SWL)	272kg	272kg
最大走行高	12.2m	14.0m
最大風速	12.5m/s	12.5m/s
最大走行速度 (格納時)	6.4km/h	6.4km/h
最大走行速度 (上昇時)	1.2km/h	1.2km/h
ジブ長	なし	2.0m
ジブ起伏角度	なし	135度 (+70度 / -65度)
作業床首振角度	150度	150度
タレット旋回 (連続)	360度	360度
旋回時突出	0.9m	0.9m
昇降時間 (上昇 / 下昇)	64秒 / 64秒	64秒 / 64秒
登坂能力	50%	50%
回転半径 (内側)	3.0m	3.0m
回転半径 (外側)	5.06m	5.06m
タイヤ	355/55 D625 発泡充填ラグ	
制御	比例制御による走行、昇降、旋回、伸縮、ジブおよび作業床の首振	
ドライブシステム	四輪駆動	四輪駆動
動力	Deutz 2,9L (36,5kW) ディーゼル49hp - Tier 4 Final	
補助動力装置	12V DC	12V DC
重量	7,496kg	7,584kg

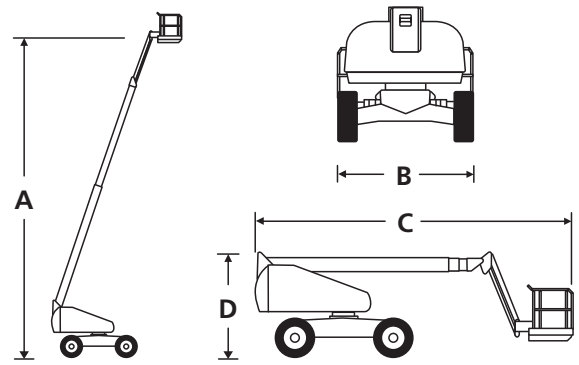

STANDARD FEATURES

- スノーケルガード
- 長さ2.0m、角度135度のジブ (460SJ)
- 可動式車軸
- 油圧式作業床首振
- 四輪駆動
- 完全比例制御方式コントロール
- スイングアウトエンジントレイ
- モーションアラーム
- ホーン
- 時間計およびオンボード診断ディスプレイ
- 作業床への電気配線
- 傾斜アラームおよびカットアウト
- DC緊急操作
- 三方向乗り込み作業床
- フラッシュライト
- CE承認済み

OPTION

- 特別塗装
- 作業床までのエア配管
- ノンマーキングタイヤ
- デュアルフュエル
- AC発電装置 110V/240V 2kW
- 航空機仕様
- 寒冷地仕様
- グリーンオイル
- 10kW発電機/溶接機/パッケージ

写真は一部日本仕様と異なる場合があります。
仕様は予告なく変更することがあります。御了承ください。
寸法等は製造上の誤差により多少の違いが生じます。御容赦ください。

WORKING ENVELOPE

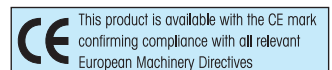
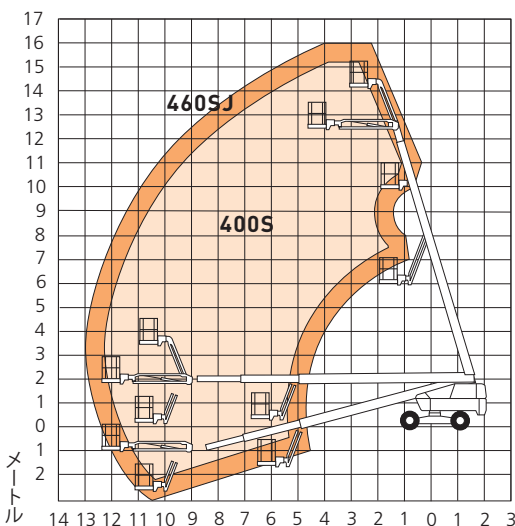

エイハン・ジャパン株式会社

本社 東京都港区芝浦3-15-2 山本ビル3F
TEL:03-5765-6841 FAX:03-5765-6840
関西支店 大阪府摂津市鳥飼新町1-14-3
TEL:072-650-1950 FAX:072-650-1951

www.snorkeljp.com