

S3215E/S3215L/S3219E/S3219PLUS

ELECTRIC SLAB SCISSOR LIFT/FULL ELECTRIC DRIVE LIFT



- クラス最軽量で最大級の積載荷重 (S3215L/積載304Kg)
- JIS規格に則った安全装置を装備しています
- 荷物を持ったまま作業床に搭乗できる観音開きドアです (S3215E / S3219E)
- 電動走行、電動ステアリングのフルエレクトリック型高所作業車です。(S3219PLUS)
- リフトシリンダー専用モーターと小型タンクを装備しました。(S3219PLUS)
- 油圧ホース、作動油タンク、マニホールドなど、油圧系コンポーネントがないため、油漏れリスクが極限まで低減されています。(S3219PLUS)
- リチウムバッテリー標準装備 (S3219PLUS)

 **snorkel**
www.snorkel.jp.com

ELECTRIC SLAB SCISSOR LIFT/ FULL ELECTRIC DRIVE LIFT

S3215E/S3215L/ S3219E/S3219PLUS

SPECIFICATIONS	S3215E	S3215L	S3219E	S3219PLUS
最大作業高	6.5m	6.6m	7.8m	7.8m
最大床高(A)	4.5m	4.6m	5.8m	5.8m
最大積載荷重	272Kg	305Kg	250Kg	273Kg
作業床寸法(格納時)	0.68m×1.64m	0.68m×1.69m	0.68m×1.64m	0.80m×1.75m
作業床寸法(デッキ張出時)	0.68m×2.53m	N/A	0.68m×2.53m	0.80m×2.66m
延長デッキ長さ	0.89m	N/A	0.89m	0.91m
全幅(D)	0.81m	0.81m	0.81m	0.81m
全高(B)	2.00m	1.90m	2.09m	1.99m
全長(C)	1.78m	2.10m	1.78m	1.83m
重量(kg)	1238Kg	952Kg	1611Kg	1315Kg
地上高	64mm	63mm	64mm	61mm
走行速度(格納時)	3.2Km/h			
走行速度(上昇時)	0.6Km/h			
登坂能力	14.5度/25%			
許容最大傾斜(車体前後左右)	前後2度 左右1.5度		前後左右1.5度	
回転半径(内側)	0.10m		0.13m	
回転半径(外側)	1.63m		1.47m	
昇降時間(上昇/下降)	20/38秒		20/35秒	
走行システム	2輪油圧モーター		2輪電動モーター	
コントロールシステム	比例制御			
タイヤ	30.5×10.2cm		32.2×10cm	
充電器	90-240V 25A			
動力	24Vディープサイクルバッテリー		24Vリチウムイオンバッテリー	

写真は一部日本仕様と異なる場合があります。
生産品仕様は予告なく変更となる可能性がございます。
寸法等は製造上の誤差により多少の違いが生じます。ご容赦ください。

TURNING RADIUS

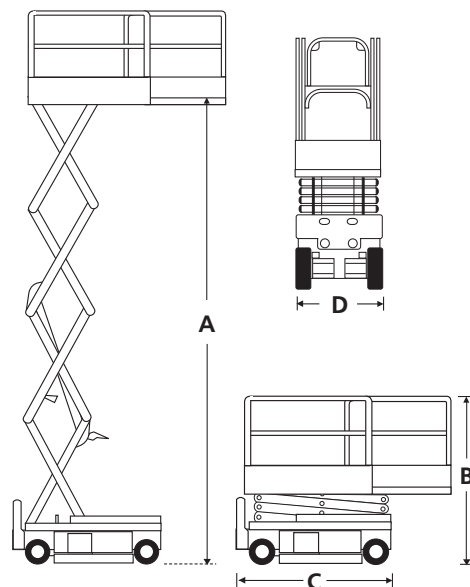
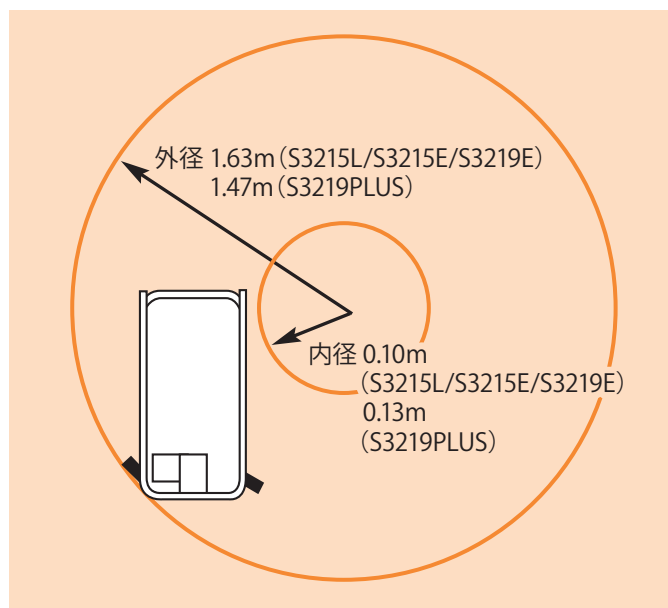

STANDARD FEATURES

- アルミ製プラットフォーム(S3215Lのみ)
- 張出デッキ89cm(S3215E/S3219E) 91cm(S3219PLUS)
*S3215Lには張出デッキが付きません。
- 脱輪時転倒防止装置(JIS規格)
- 手ばさみ防止装置(JIS規格)
- 点検用セーフティーバー(JIS規格)
- 過積載検知装置(JIS規格)
- ノンマーキングタイヤ
- 可倒式手摺
(S3215E/S3219Eのみ)
- 電動走行・ステアリング
(S3219PLUSのみ)
- リチウムイオンバッテリー
(S3219PLUSのみ)
- CE、ANSI規格準拠

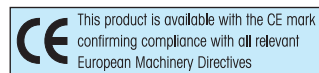

エイハン・ジャパン株式会社

本社 東京都港区芝浦3-15-2 山本ビル3F
TEL:03-5765-6841 FAX:03-5765-6840
関西支店 大阪府摂津市鳥飼新町1-14-3
TEL:072-650-1950 FAX:072-650-1951

www.snorkeljp.com